

Ceci est une documentation générale ; pour les applications spécifiques non couvertes par ce feuillet, nous consulter.

La pompe à combustible SUNTEC **SC2** possède un système d'engrenage réduit qui permet à la pompe de consommer moins d'énergie. Sa conception modulaire brevetée et compacte s'adaptera à différents environnements. Elle possède une électrovanne intégrée qui contrôle le régulateur de pression incorporé permettant une coupure et une ouverture rapide et indépendante de la vitesse de rotation.

Cette modèle se caractérise par deux allures de fonctionnement, avec coupure en ligne assurée par une électrovanne intégrée. Le passage basse pression - haute pression est réalisé par une 2<sup>ème</sup> électrovanne intégrée.

## COMPATIBILITÉ

- Fioul domestique, HVO, B100 (mélange de biocarburants jusqu'à 100 %, conformément à la norme DIN SPEC 51603-6 et EN 14214), kérosène
- 2 allures de fonctionnement (avec une seule ligne gicleur)
- Raccordement monotube ou bitube

## PRINCIPE DE FONCTIONNEMENT

L'engrenage aspire le combustible du réservoir à travers le filtre de la pompe et le met sous pression à l'aide du régulateur jusqu'à l'électrovanne qui le laisse passer jusqu'à la ligne gicleur.

Une électrovanne de dérivation "normalement ouverte" permet de commuter entre basse et haute pression. Lorsque cette électrovanne est hors-tension, le fioul passe par le canal de dérivation, permettant le fonctionnement normal du régulateur basse pression qui fixe alors la pression.

Sous tension, cette électrovanne ferme le passage du fioul par le canal de dérivation ; la pression s'équilibre alors des deux côtés du régulateur basse pression, éliminant son action. La pression fournie au gicleur est alors déterminée par le régulateur haute pression.

### Coupure :

L'électrovanne de la pompe, située sur la ligne gicleur, est du type "normalement fermée". Ceci assure une réponse extrêmement rapide, en accord avec les différentes phases de fonctionnement du brûleur, et qui ne dépend pas de la vitesse du moteur.

Hors tension, l'électrovanne est fermée, tout le combustible mis sous pression par l'engrenage passe à travers le régulateur dans le circuit de retour au réservoir ou à l'aspiration, selon le type d'installation.

Dès que l'électrovanne de coupure est sous tension, le combustible passe dans la ligne gicleur, sous la pression donnée par le régulateur.

### Purge :

La purge s'effectuera en dévissant la prise de pression.

#### - Installation bitube :

Le combustible non utilisé par le gicleur est renvoyé vers le retour, par le régulateur de pression.

#### - Installation monotube :

Ce combustible en excès est renvoyé directement à l'engrenage au niveau de l'aspiration ; le débit d'aspiration est alors égal au débit fourni par la pompe au gicleur.

## IDENTIFICATION DE LA POMPE

(Toutes les combinaisons ne sont pas disponibles.  
Consulter Suntec)

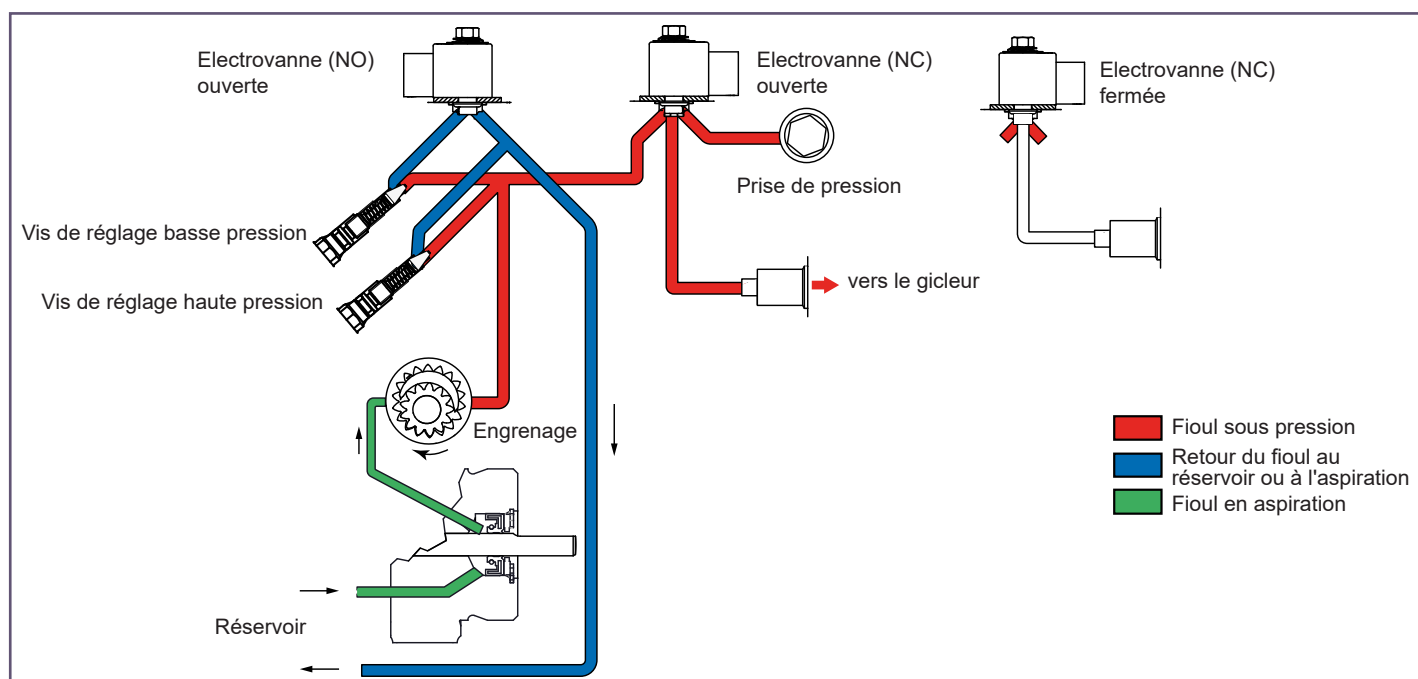
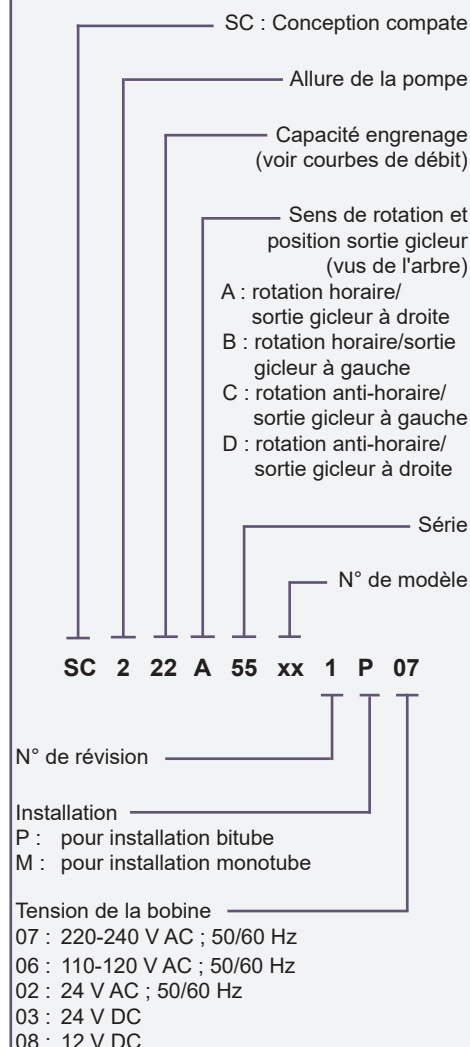

# CARACTERISTIQUES TECHNIQUES

## Généralités

Montage	Moyeu Ø25	En option : Adaptateur moyeu Ø32 selon EN 225
Raccordements	Cylindriques selon ISO 228/1	
Aspiration et retour	G1/8	
Sortie gicleur	G1/8	
Arbre	Ø6 mm, 1 plat	
Filtre	Open area : 33mm <sup>2</sup> Opening size : 150µm	
Poids	600g	
Certification		

## Caractéristiques hydrauliques

Gamme de pression	Basse pression : 7 - 25 bars @ 5 cSt Haute pression : 7 - 25 bars @ 5 cSt
Pression de livraison	Basse pression : 9 bars Haute pression : 22 bars
Viscosité	2 - 12 mm <sup>2</sup> /s (cSt) Contacter SUNTEC pour applications kérosène
Température du fioul	0 - 60°C dans la pompe
Pression d'arrivée	2 bars max.
Pression de retour	2 bars max.
Hauteur d'aspiration	0,45 bar max. de vide pour éviter le dégazage du fioul
Vitesse de rotation	3600 tr/min max.
Couple (@ 45 rpm)	0.09 N.m

## Caractéristiques de l'électrovanne

Consommation	9W max.
Code bobine*	Température ambiante
06/02/03/08	0 - 60°C
07	0 - 80°C
* Se référer à "Identification des pompes - Tension de la bobine".	
Pression maximale	25 bars
Approbation	N° certification TÜV indiqué sur la pompe
Protection	IP 54 - selon EN 60529 - pour utilisation avec un connecteur SUNTEC.

## Débit de la pompe

Débit (l/h)

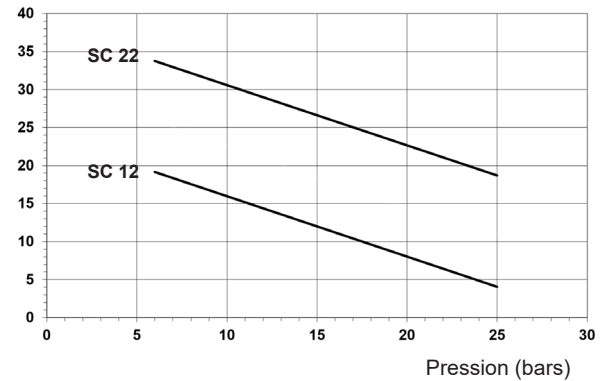

Viscosité : — 5 cSt – Vitesse de rotation = 2850 tr/min

Les caractéristiques indiquées tiennent compte d'une marge d'usure.

Ne pas sur-dimensionner les pompes lors du choix de la capacité d'engrenage.

## Puissance absorbée

Puissance (W)

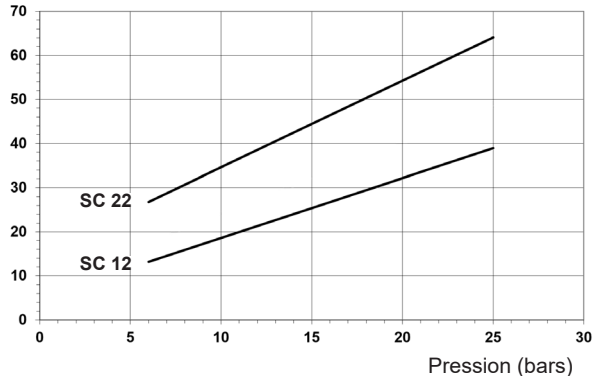

Viscosité : 5 / 1.8 cSt – Vitesse de rotation = 2850 tr/min

## DIMENSIONS (en mm)

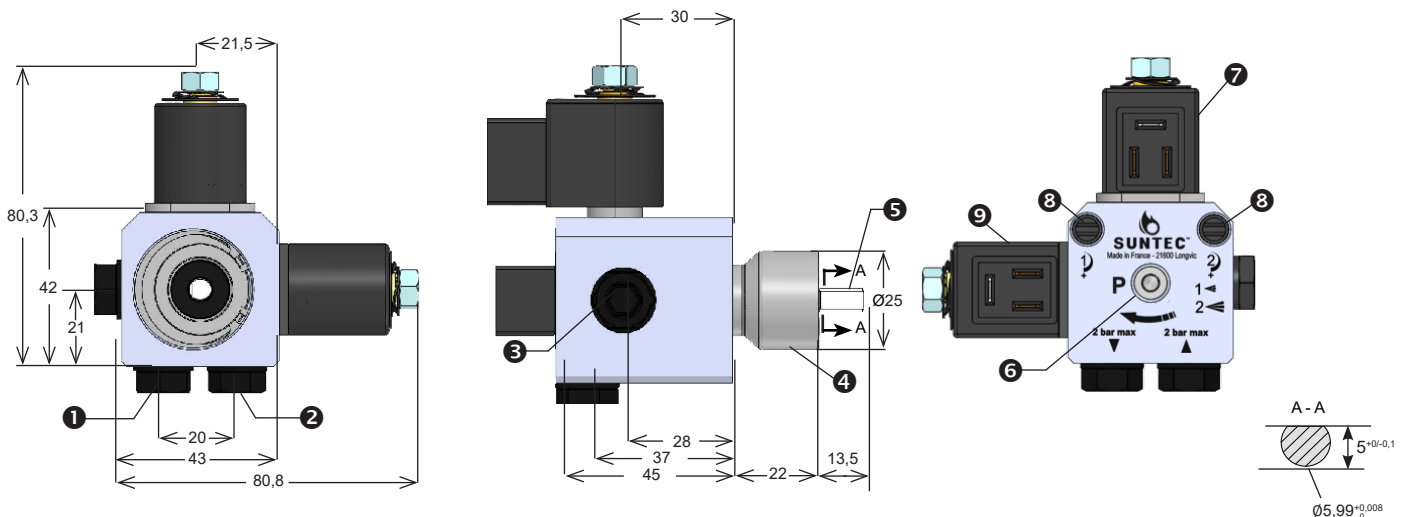

- 1 Retour
- 2 Aspiration
- 3 Sortie gicleur
- 4 Adaptateur moyeu Ø32
- 5 Arbre Ø6
- 6 Prise de pression
- 7 Electrovanne de coupure
- 8 Régulateur de pression
- 9 Electrovanne de passage basse/haute pression

Informations complémentaires disponibles dans les notes annexes