

Ceci est une documentation générale; pour les applications spécifiques non couvertes par ce feuillet, nous consulter.

La pompe à fioul SUNTEC **E** est spécialement conçue pour être utilisée avec du fioul lourd : elle est munie d'un joint spécial résistant aux températures élevées, et elle peut recevoir un réchauffeur électrique facilitant les démarrages à froid.

### COMPATIBILITÉ

- Fioul lourd, fioul domestique, HVO, B100 biocarburant (selon la norme DIN SPEC 51603-6 ou EN 14124).
- Raccordement monotube ou bitube.
- Pompe à associer à une électrovanne en ligne pour assurer la coupure.

### DISPOSITIF POUR PRÉCHAUFFAGE

Le corps de la pompe E 1069 comporte un logement destiné à recevoir un réchauffeur électrique. Ce logement a été conçu de telle sorte que le réchauffeur transmette le maximum de chaleur au fioul contenu dans la pompe, en évitant tout contact direct entre le réchauffeur et le fioul.

Le réchauffeur peut être monté dans le corps soit par le côté droit, soit par le côté gauche. Il doit être mis sous tension avant le démarrage de la pompe. Lorsque la température de démarrage est atteinte, il peut être arrêté ou maintenu sous tension, assurant alors pendant les arrêts du brûleur une viscosité acceptable en permanence. Le circuit de gavage, la tuyauterie, les filtres doivent être chauffés séparément.

### PRINCIPE DE FONCTIONNEMENT

L'engrenage aspire le fioul du réservoir à travers le filtre de la pompe et le transfère au piston qui assure la régulation de la pression pour la ligne gicleur. Le fioul non utilisé par le gicleur est renvoyé, dans une installation bitube, vers le retour, par le régulateur de pression. Dans le cas d'une installation monotube, ce fioul en excès est renvoyé directement à l'engrenage au niveau de l'aspiration; dans ce cas, le bouchon de dérivation situé dans l'orifice de retour devra être retiré et l'orifice de retour obturé par un bouchon métallique et une rondelle d'étanchéité.

#### Purge :

Pendant la phase de démarrage, l'air est purgé vers la ligne gicleur grâce au bouchon gicleur percé d'un trou de dérivation (l'air s'échappe vers la ligne gicleur sans ouvrir le piston du régulateur). Au 1<sup>er</sup> démarrage, la purge pourra être accélérée par l'ouverture d'une prise de pression.

#### Note :

Les modèles 1069 n'ont pas de fonction de coupure. La coupure doit être assurée par une électrovanne externe sur la ligne gicleur.

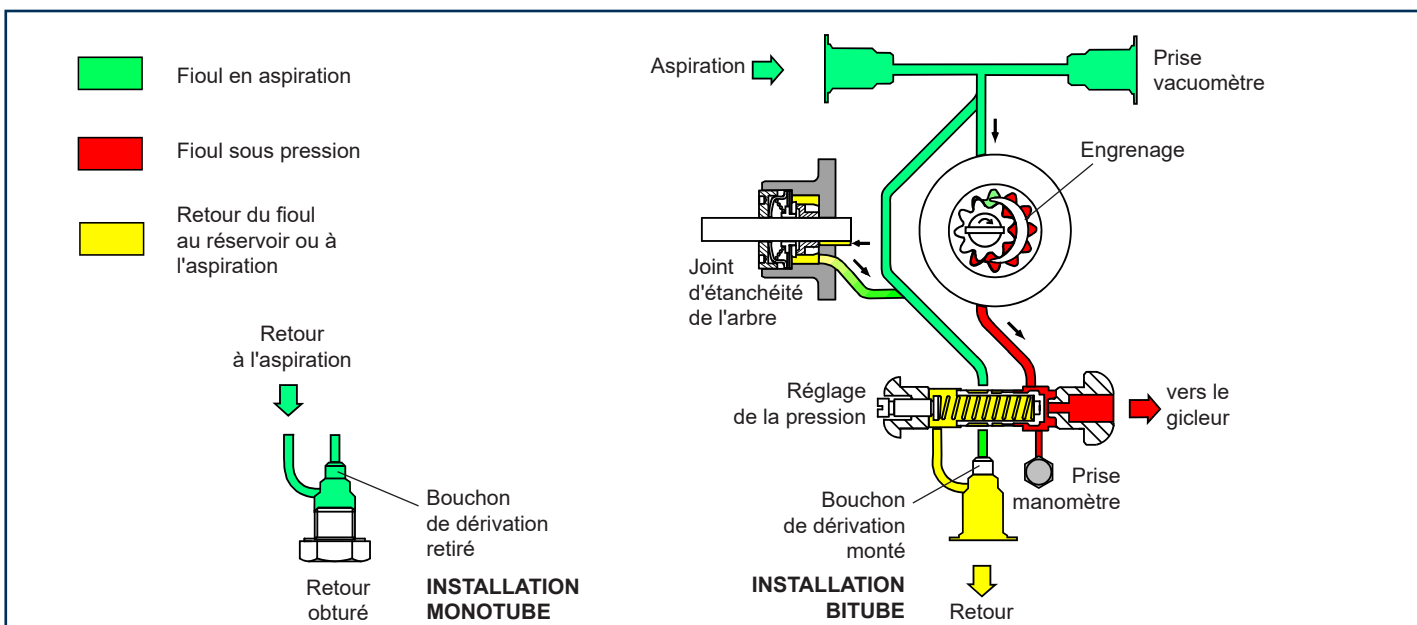
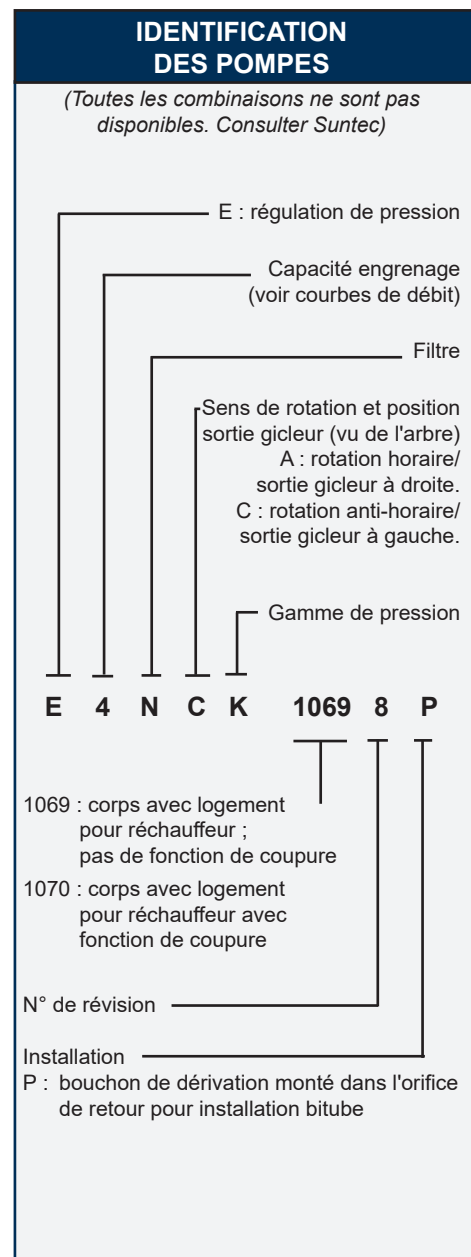

## CARACTÉRISTIQUES TECHNIQUES

### Généralités

|                        |  |
|------------------------|--|
| Fixation               | par bride selon la norme EN 225.   |
| Raccordements          | Cylindriques (selon ISO 228/1)   |
| Aspiration et retour   | G 1/2  |
| Sortie ligne gicleur   | G 1/4  |
| Prise de pression      | G 1/8  |
| Prise vacuomètre       | G 1/2  |
| Fonction du régulateur | régulation de la pression avec coupure. (sauf modèle 1069)   |
| Filtere                | surface ouverte : 45 cm <sup>2</sup><br>ouverture de la maille : 550 µm  |
| Arbre                  | Ø 11mm selon la norme EN 225   |
| Bouchon de dérivation  | monté dans l'orifice de retour pour raccordement bitube ;<br>à démonter avec une clé Allen de 3/16" pour<br>raccordement monotube. |
| Poids                  | 4 kg   |
| Certifications         |   |

### Caractéristiques Hydrauliques

|  |   |
|--|---|
| Gamme de pression  | 14 - 30 bars  |
| Pression de livraison  | 20 bars   |
| Gamme de viscosité   | 3 - 75 mm <sup>2</sup> /s (cSt)   |
| <i>(Un fioul de viscosité plus élevée peut-être utilisé en gavant la pompe ou en chauffant le fioul pour abaisser la viscosité en dessous de 75 cSt)</i> |   |
| Température du fioul   | 0 - 130°C dans la pompe.  |
| Pression d'arrivée   | fioul domestique : 0,45 bars max. de vide pour éviter le<br>dégazage du fioul.<br>fioul lourd : 3,5 bars max. |
| Pression de retour   | fioul domestique : 3,5 bars max.<br>fioul lourd : 3,5 bars max.   |
| Vitesse de rotation  | 3600 t/mn max.  |
| Couple (à 40 t/mn)   | 0,30 N.m  |

### Choix du réchauffeur

|           |                |
|-----------|----------------|
| Cartouche | Ø 12 mm        |
| Raccords  | selon EN 50262 |
| Puissance | 50 - 80 W      |

### Débit de la pompe

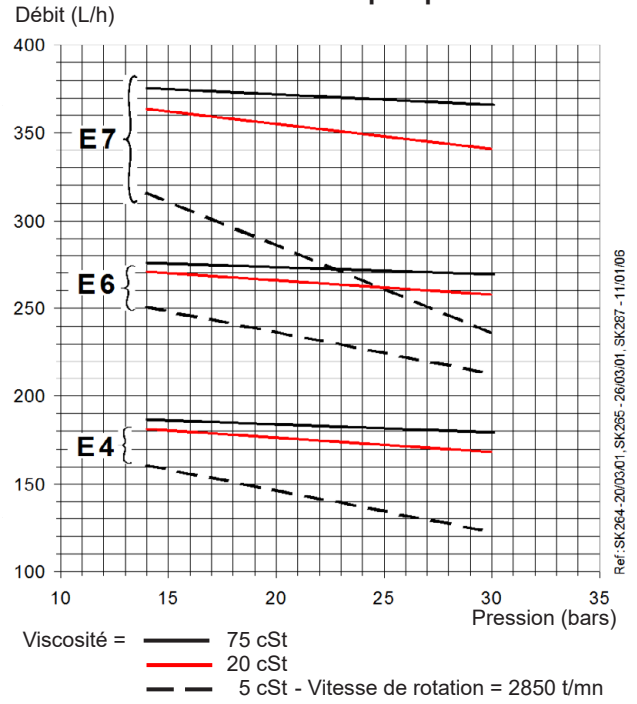

Les caractéristiques indiquées tiennent compte d'une marge d'usure. Ne pas sur-dimensionner les pompes lors du choix de la capacité d'engrenage.

### Puissance absorbée

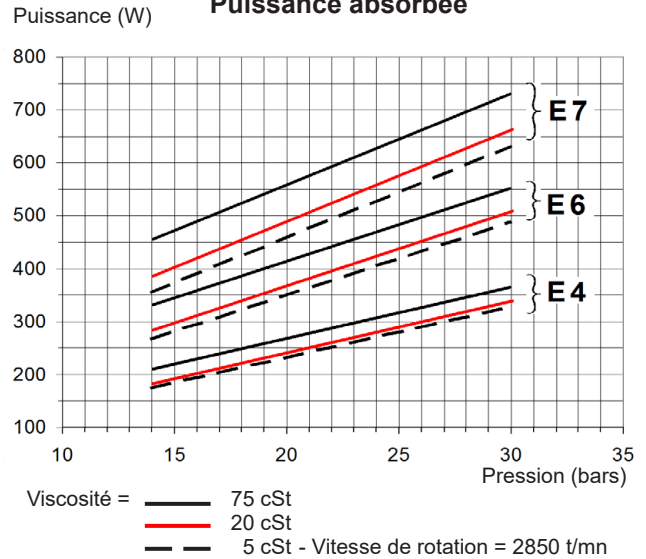

## DIMENSIONS DES POMPES

Dessins correspondant à rotation et sortie gicleur "A".

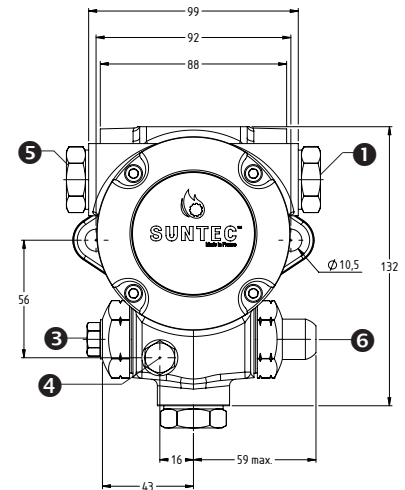
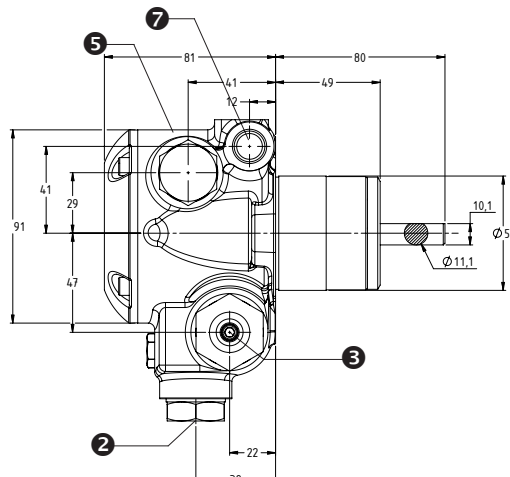
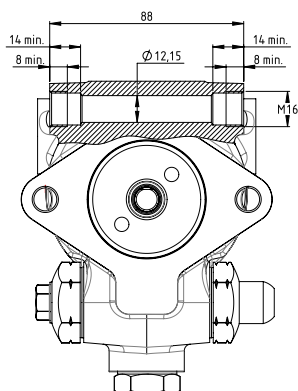

- 1 Aspiration ou prise vacuomètre  
2 Retour et bouchon de dérivation  
3 Sortie gicleur  
4 Prise de pression  
5 Prise vacuomètre ou aspiration  
6 Réglage de la pression  
7 Logement pour réchauffeur